



**ロビン エンジン**  
**Robin Engine**

**PARTS CATALOG**

**Model EC10V,H** A

**No.2**

 **富士重工業株式会社**

**ISSUE EMD-EP5065**





# Gasoline Engine

HOW TO USE THIS PARTS CATALOG  
EC10V, H<sup>A</sup>



対 象：エンジン打刻号機で563267以降のもの。  
NOTE：THIS PARTS CATALOG APPLY TO  
ENGINE SERIAL NUMBER AFTER 563267

# ご使用のまえに

## 1. アッセンブリ、コンプリート、ユニットの表示

Ref. No.に\*印のつけてあるものは、アッセンブリ、コンプリート、ユニットとして供給致しております。摘要欄をご参照下さい。尚リストに記載されていない部品は単体では取扱っておりませんから、アッセンブリ、コンプリート、ユニットでご注文下さい。

## 2. 変更部品の互換表示

変更部品の互換表示は、または\*印で表示し、下の行から上の行へ設計変更されたことを示します。印の場合は変更部品は旧型エンジンにも使用出来ます。\*印の場合は変更部品は旧型エンジンには使用出来ません。

## 3. 部品を御発注の際、下記の事項を必ずお知らせ下さい。

イ、必要数量    ロ、部品No.





## 4. 本パーツカタログの内容及び価格は、連絡なく変更することがあります。

## HOW TO USE THIS PARTS CATALOG

### 1. Assembly, complete set and unit

The part marked with an asterisk in the column of Ref. No. is supplied in the form of assembly or complete set or unit. Also the parts not listed in this catalog are not suppliable individually. Therefore, when ordering, please state your requirements in the form of assembly, complete set or unit.

### 2. Interchangeability, new part vs. old part

The interchangeability, new part vs. old part is indicated by a symbol  or . The part described in the upper line is modified or re-designed from the part printed in the lower line. The symbol  shows that the new part can be installed instead of the old part. On the other hand, however, the symbol  means that the new part cannot be installed to the old type engine.

### 3. When ordering parts for replacement, please be sure to mention as to the followings:

- Quantity required
- Part number





### 4. The contents of this part catalog are subject to revision without prior notice.

## COMMENT UTILISER CE CATALOGUE DES PIECES ILLUSTRÉES

### 1. Ensembles, assemblages et unités

Les pièces dont le numéro de référence porte un astérisque, sont fournies en ensemble, assemblage ou unité. Se référer à la colonne, "Remarques". Les pièces non figurant à la liste ne sont pas individuellement fournies; prière de les commander en tant qu'ensemble, assemblage ou unité intégral.

### 2. Interchangeabilité des pièces

L'interchangeabilité des pièces est indiquée par le symbole  ou ; ce symbole signifie que la pièce inférieure est transformée en pièce supérieure. La nouvelle pièce marquée par le symbole  est utilisable pour le moteur non soumis à la modification, tandis que la nouvelle pièce marquée par le symbole  ne l'est pas.

### 3. En case de commande des pièces de rechange, préciser les informations suivantes:

- Quantité
- Numéro de pièces





### 4. Le contenu de ce catalogue est sujet à des changements sans préavis.

## INSTRUCCIONES

### 1. Indicaciones como ensamblaje, complete y unidad.

Los números de referencias que lleva asterisco, serán suministrados como un conjunto de ensamblaje, completo y unidad. Véase las observaciones. Tomen nota de que las partes y recambios que no están en esta lista, rogamos que nos pidan como un conjunto que se ha mencionado arriba.

### 2. Intercambiabilidad de partes y recambios modificados.

La intercambiabilidad de las partes y recambios modificados se señala con  o , esto significa que se ha modificado su diseño desde abajo hacia la línea superior. En caso de que esté , quiere decir que se puede aplicar en los motores del modelo anterior. Si está marcado  no se puede utilizar en los antiguos.

### 3. Al pedir las piezas y recambios, rogamos nos indiquen los siguientes puntos.

a. Cantidad

b. Nº de referencias





### 4. El contenido del catálogo sujeta a la revisión sin previa aviso.

## كيفية استعمال كتلوك هذه الاجزاء

### ١ - الوحدة والطقم الكامل والمجمع

الجزء المؤشر بالعلامة \* في عمود رقم المرجع، يجهز في نموذج الوحدة أو الطقم الكامل أو المجمع. أيضا الاجزاء الغير واردة في هذا الكتلوك لا يمكن تجهيزها بشكل منفرد. لذلك، عند عمل الطلب، من فضلك اذكر احتياجاتك في نموذج الوحدة أو الطقم الكامل أو المجمع.

### ٢ - امكانية تغيير الاجزاء القديمة بالاجزاء الجديدة

تبين امكانية تغيير الاجزاء القديمة بالاجزاء الجديدة بالرموز  أو . وأن الاجزاء الموصوفة في الخط العلوي تعدل أو يعاد تصميمها من الاجزاء المطبوعة في الخط السفلي. يوضح الرمز  بأن الجزء الجديد من الممكن تركيبه بدلا عن الجزء القديم. من جهة أخرى، يعني الرمز  بأن الجزء الجديد من غير الممكن تركيبه بمحرك الطراز القديم.

٢ - عند عمل طلب تبديل الاجزاء، من فضلك تأكد أن تعطي المعلومات التالية :

١ - الكمية المطلوبة

ب - رقم الجزء

٤ - أن محتويات كتلوك هذه الاجزاء موضوع عرضة للتغيير بدون اشعار مسبق.





目 次  
CONTENTS

1. クランクケース, シリンダ	CRANKCASE and CYLINDER	2
2. クランクシャフト, ピストン	CRANKSHAFT and PISTON	8
3. ガバナ	GOVERNOR	10
4. ブロアハウジング, マフラ	BLOWER HOUSING and MUFFLER	12
5. フューエルタンク	FUEL TANK	14
6. キャブレータ, エアクリーナ	CARBURETOR and AIR CLEANER	16
7. マグネット(1)(電子点火式)	MAGNETO(1)(SOLID STATE TYPE)	20
7. マグネット(2)(接点式)	MAGNETO(2)(POINT TYPE)	22
8. リコイルスタータ	RECOIL STARTER	24
9. 附 属 品	ACCESSORIES	26
10. 特 装 品	OPTIONAL EQUIPMENTS	28



1. クランクケース, シリンダ.....CRANKCASE and CYLINDER

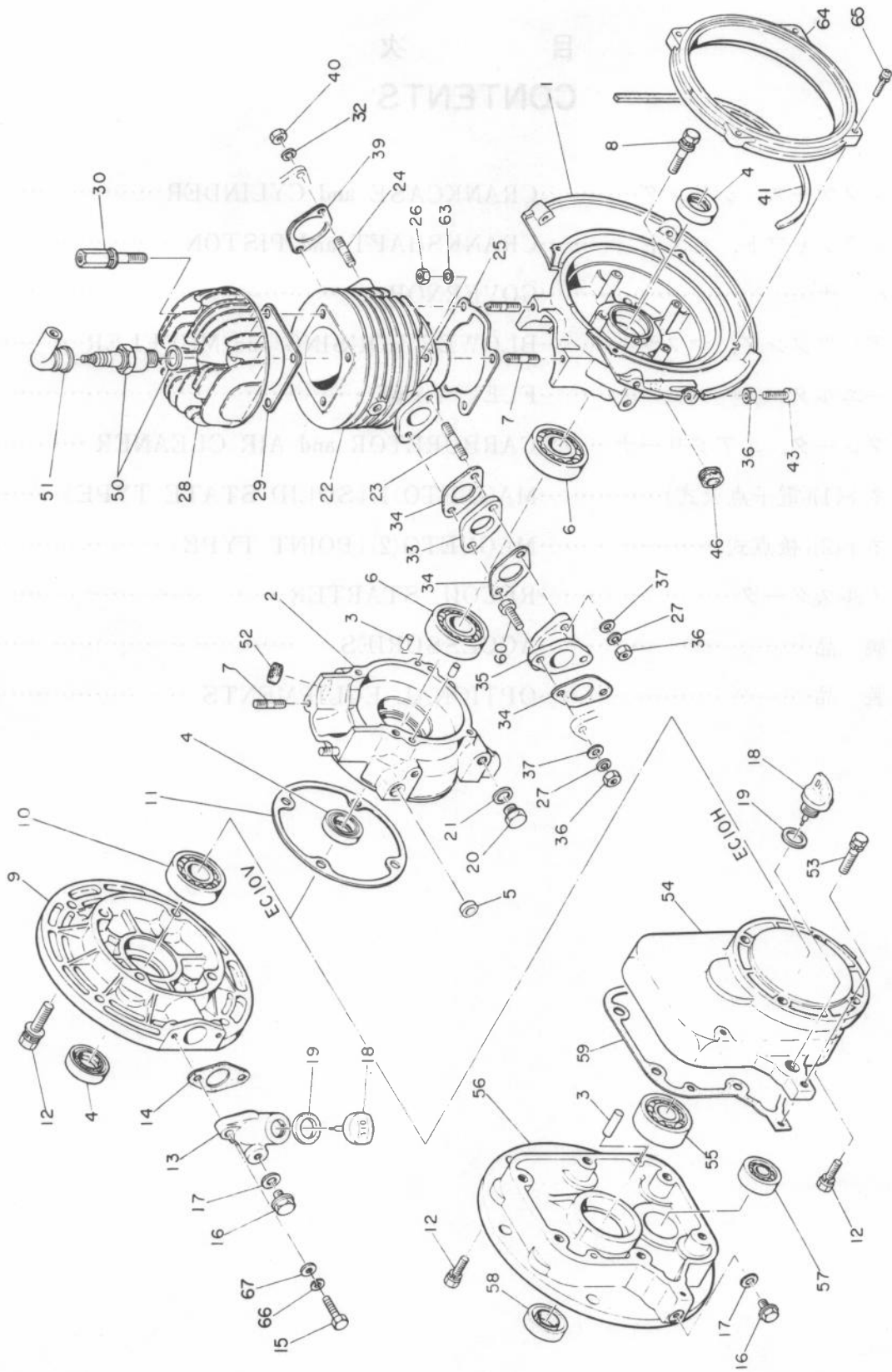



1. クランクケース, シリンダ.....CRANKCASE and CYLINDER

Ref. No.	部品番号 Parts Number	部品名称 Parts Name	個数 Q'ty	摘要 Description	標準 小売価格
* 1	106-10102-31	クランクケース コンプリート CRANKCASE COMPL.	1	H形用 for H 2-8を含む Incl.2-8	
* 1	106-10102-21	クランクケース コンプリート CRANKCASE COMPL.	1	H形用 for H 2-8を含む Incl.2-8	
* 1	106-10222-01	クランクケース コンプリート CRANKCASE COMPL.	1	H形用 for H 2-8を含む Incl.2-8 電子点火マグネット用 for solid state type	
* 1	106-10110-11	クランクケース コンプリート CRANKCASE COMPL.	1	V形用 for V 2-8を含む Incl.2-8	
* 1	106-10110-01	クランクケース コンプリート CRANKCASE COMPL.	1	V形用 for V 2-8を含む Incl.2-8	
* 1	106-10611-01	クランクケース コンプリート CRANKCASE COMPL.	1	V形用 for V 3-8,10を含む Incl.3-8,10 電子点火マグネット用 for solid state type	
* 1	106-10105-17	クランクケース コンプリート CRANKCASE 1 COMPL.	1	4,6,7を含む Incl.4,6,7	
* 1	106-10105-07	クランクケース コンプリート CRANKCASE 1 COMPL.	1	4,6,7を含む Incl.4,6,7	
* 1	106-10121-07	クランクケース コンプリート CRANKCASE 1 COMPL.	1	4,6,7を含む Incl.4,6,7	
* 2	106-10202-17	クランクケース コンプリート CRANKCASE 2 COMPL.	1	H形用 for H 3-7を含む Incl.3-7	
* 2	106-10202-07	クランクケース コンプリート CRANKCASE 2 COMPL.	1	H形用 for H 3-7を含む Incl.3-7	
* 2	106-10201-17	クランクケース コンプリート CRANKCASE 2 COMPL.	1	V形用 for V 3-7を含む Incl.3-7	
* 2	106-10201-07	クランクケース コンプリート CRANKCASE 2 COMPL.	1	V形用 for V 3-7を含む Incl.3-7	
3	031-00600-10	ダウエルピン DOWEL PIN	4	H形用 for H	
3	031-00600-10	ダウエルピン DOWEL PIN	2	V形用 for V	
4	044-02000-10	オイルシール OIL SEAL	2	H形用 for H TB20328	
4	044-02000-10	オイルシール OIL SEAL	3	V形用 for V	
5	044-00800-10	オイルシール OIL SEAL	1	VC8144	
6	060-02000-20	ボールベアリング BALL BEARING	2		
7	010-50700-10	スタッド STUD	4		
7	010-50600-90	スタッド STUD	4		
8	001-14063-50	ボルトアンドワッシャーアセンブリ BOLT AND WASHER ASSY	4		
* 9	106-11801-01	クランクケースカバー コンプリート CRANK CASE COVER COMPL.	1	V形用 for V 4,10を含む Incl.4,10	
10	060-02000-10	ボールベアリング BALL BEARING	1	V形用 for V	
11	105-15001-23	ガスケット(ケースカバー) GASKET (case cover)	1		
12	001-14083-50	ボルトアンドワッシャーアセンブリ BOLT AND WASHER ASSY	10	H形用 for H	
12	001-14083-50	ボルトアンドワッシャーアセンブリ BOLT AND WASHER ASSY	4	V形用 for V	
13	106-63701-03	オイルフィルター OIL FILLER	1	V形用 for V	
14	106-65001-03	ガスケット(オイルフィルター) GASKET (oil filler)	1	V形用 for V	
15	001-65062-50	ボルト BOLT	2	V形用 for V	
16	040-10800-10	プラグ PLUG	1		
17	021-00800-10	ガスケット GASKET	1		
18	106-63603-01	オイルゲージ コンプリート OIL GAUGE COMPL.	1	H形用 for H	
18	106-63602-01	オイルゲージ コンプリート OIL GAUGE COMPL.	1	V形用 for V	
19	021-01600-10	ガスケット GASKET	1		
20	009-01100-00	フィルター FILLER	1		
20	040-01000-10	プラグ PLUG	1		
21	003-71100-00	ガスケット GASKET	1		
* 22	106-12405-11	シリンダ コンプリート CYLINDER COMPL.	1	23,24を含む Incl.23,24	
* 22	106-12405-01	シリンダ コンプリート CYLINDER COMPL.	1	23,24を含む Incl.23,24	

1. クランクケース、シリンダ……CRANKCASE and CYLINDER

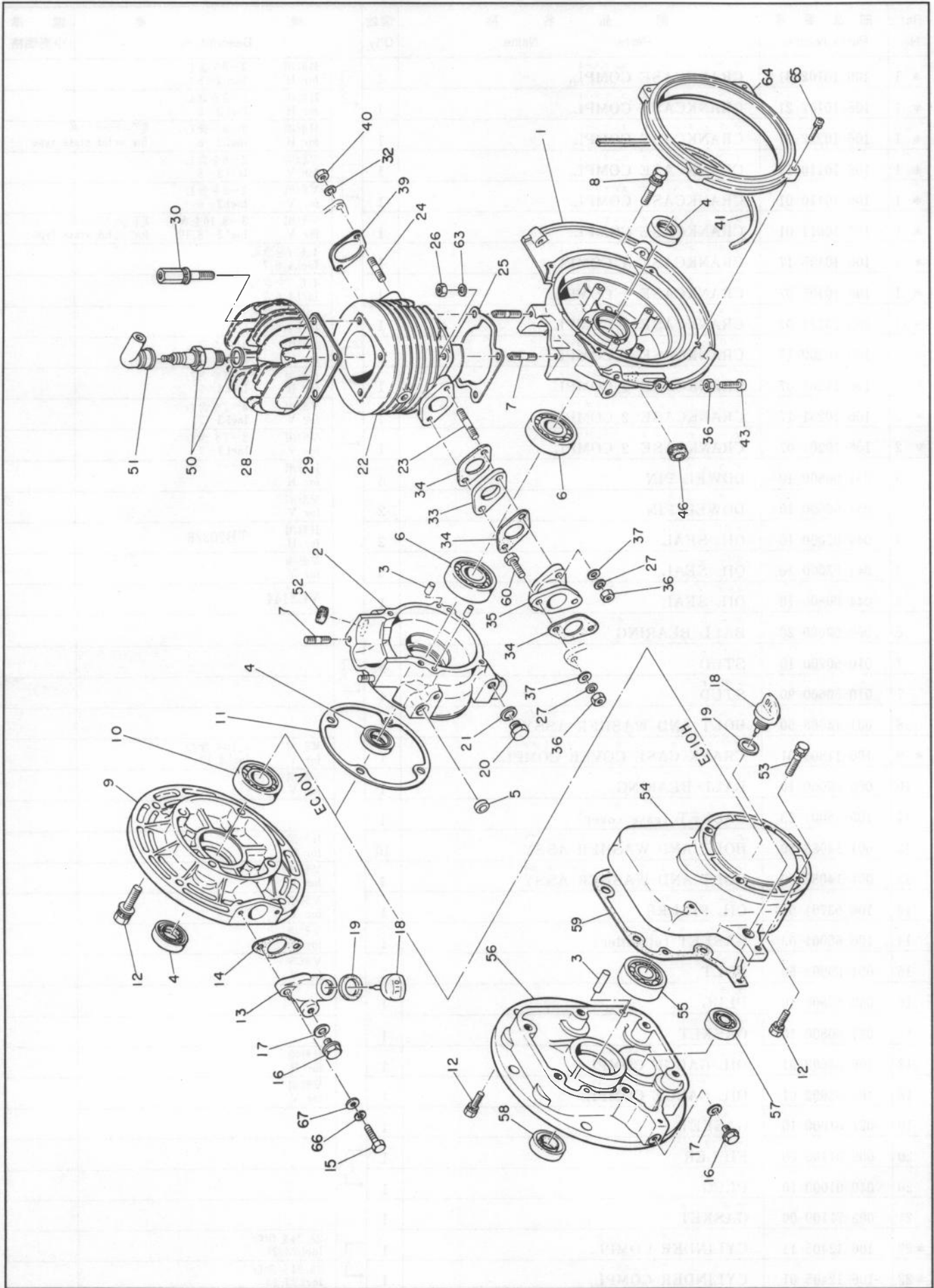

1. クランクケース, シリンダ.....CRANKCASE and CYLINDER

Ref. No.	部品番号 Parts Number	部品名称 Parts Name	個数 Q'ty	摘要 Description	標準 小売価格	
23	001-31063-01	スタッド STUD	2			
23	001-31063-51	スタッド STUD	2			
24	001-31083-01	スタッド STUD	2			
25	106-15001-23	ガスケット シリンダ GASKET (cylinder)	1			
26	017-00700-20	ナット NUT	4			
26	002-18060-00	ナット NUT	4			
27	003-20060-00	スプリング ワッシャー SPRING WASHER	4			
28	106-13001-13	シリンダヘッド CYLINDER HEAD	1			
29	106-15101-11	ガスケット コンプリート (ヘッド) GASKET COMPL. (head)	1			
29	106-15101-01	ガスケット コンプリート (ヘッド) GASKET COMPL. (head)	1			
30	013-00800-71	ボルト アンド ワッシャー アセンブリ BOLT AND WASHER ASSY	4			
32	003-20080-00	スプリング ワッシャー SPRING WASHER	2			
33	106-32902-03	インシュレータ INSULATOR	1			
33	106-32901-03	インシュレータ INSULATOR	1			
34	106-35001-03	ガスケット インシュレータ GASKET (insulator)	3			
35	106-33006-03	インテークパイプ INTAKE PIPE	1			
36	002-27060-00	ナット NUT	5			
37	003-10060-00	ワッシャー WASHER	4			
39	106-35102-01	ガスケット コンプリート エクゾースト GASKET COMPL. (exhaust)	1			
39	106-35101-11	ガスケット コンプリート エクゾースト GASKET COMPL. (exhaust)	1			
40	002-19080-00	ナット NUT	2			
41	106-75001-13	ダストフェルト DUST FELT	1		電子点火マグネット付は不要 not need less of solid state type	
43	014-90600-40	アジャスティングスクリュー ADJUSTING SCREW	1			
46	024-10700-90	グロメット GROMMET	1			
46	024-10600-20	グロメット GROMMET	1			
50	065-01400-10	スパークプラグ SPARK PLUG	1	NGK B-4		
51	065-50000-50	スパークプラグキャップ SPARK PLUG CAP	1			
52	042-01600-10	プラグラバー PLUG (rubber)	1			
53	001-11062-00	ボルト アンド ワッシャー アセンブリ BOLT AND WASHER ASSY	1	H形用 for H		
* 54	106-80101-01	リダクションケースコンプリート REDUCTION CASE COMPL.	1	H形用 3, 55を含む for H Incl.3, 55		
55	060-01500-10	ボールベアリング BALL BEARING	1	H形用 for H		
* 56	106-80601-01	リダクションカバーコンプリート REDUCTION COVER COMPL.	1	H形用 57, 58を含む for H Incl.57, 58		
57	060-01200-10	ボールベアリング BALL BEARING	1	H形用 for H		
58	044-02500-10	オイルシール OIL SEAL	1	H形用 TB25387 for H		
59	106-85001-13	ガスケットカバー GASKET (cover)	1	H形用 for H		
60	001-65062-20	ボルト BOLT	2			
63	020-30700-10	スプリングワッシャー SPRING WASHER	4			
63	003-21060-00	スプリングワッシャー SPRING WASHER	4			
64	106-71804-03	ダストリング DUST RING	1			
65	004-35042-00	スクリュー アンド ワッシャー アセンブリ SCREW AND WASHER ASSY	4			

1. クランクケース、シリンダ……CRANKCASE and CYLINDER

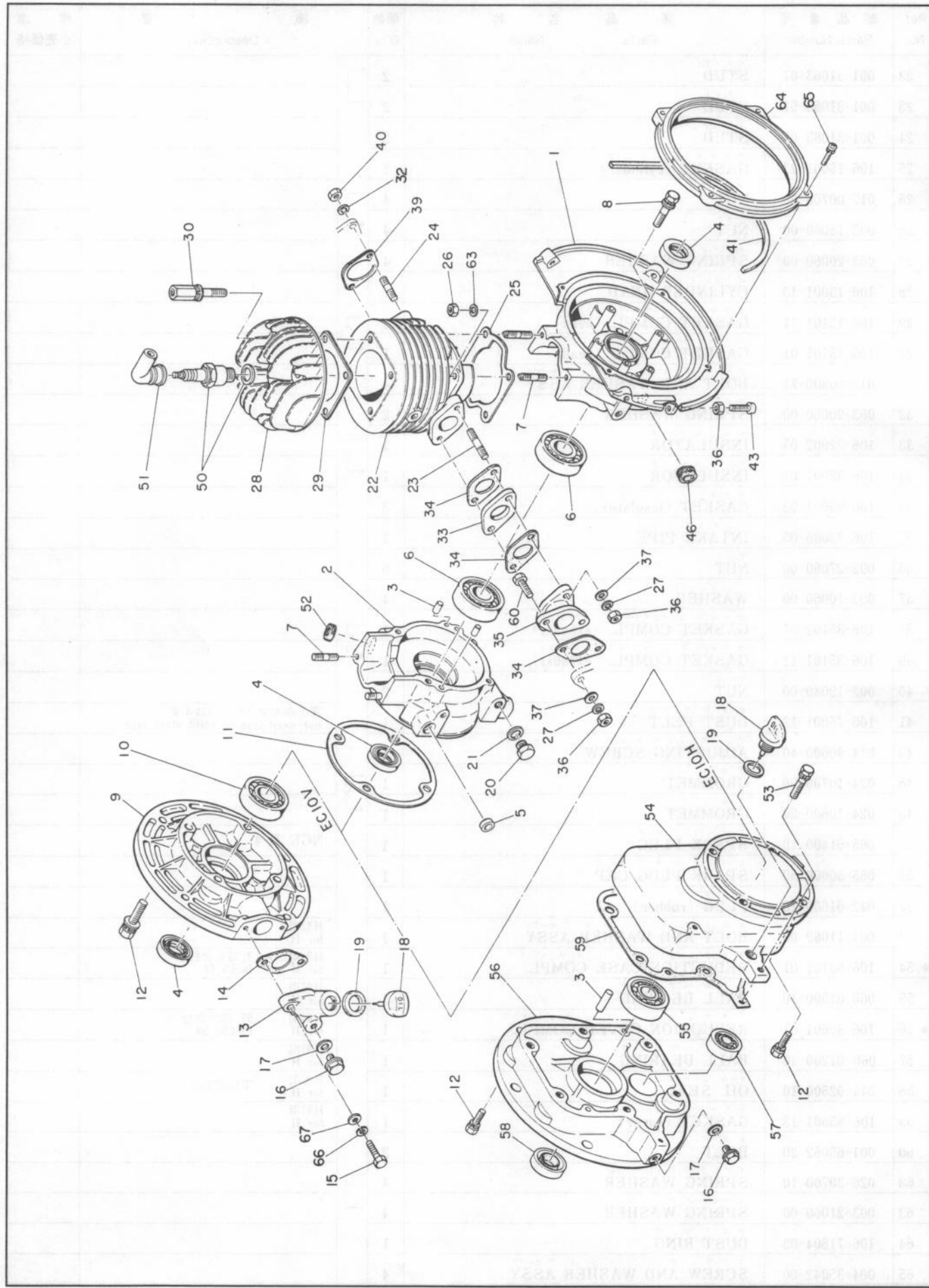



## 2. クランクシャフト、ピストン……CRANKSHAFT and PISTON

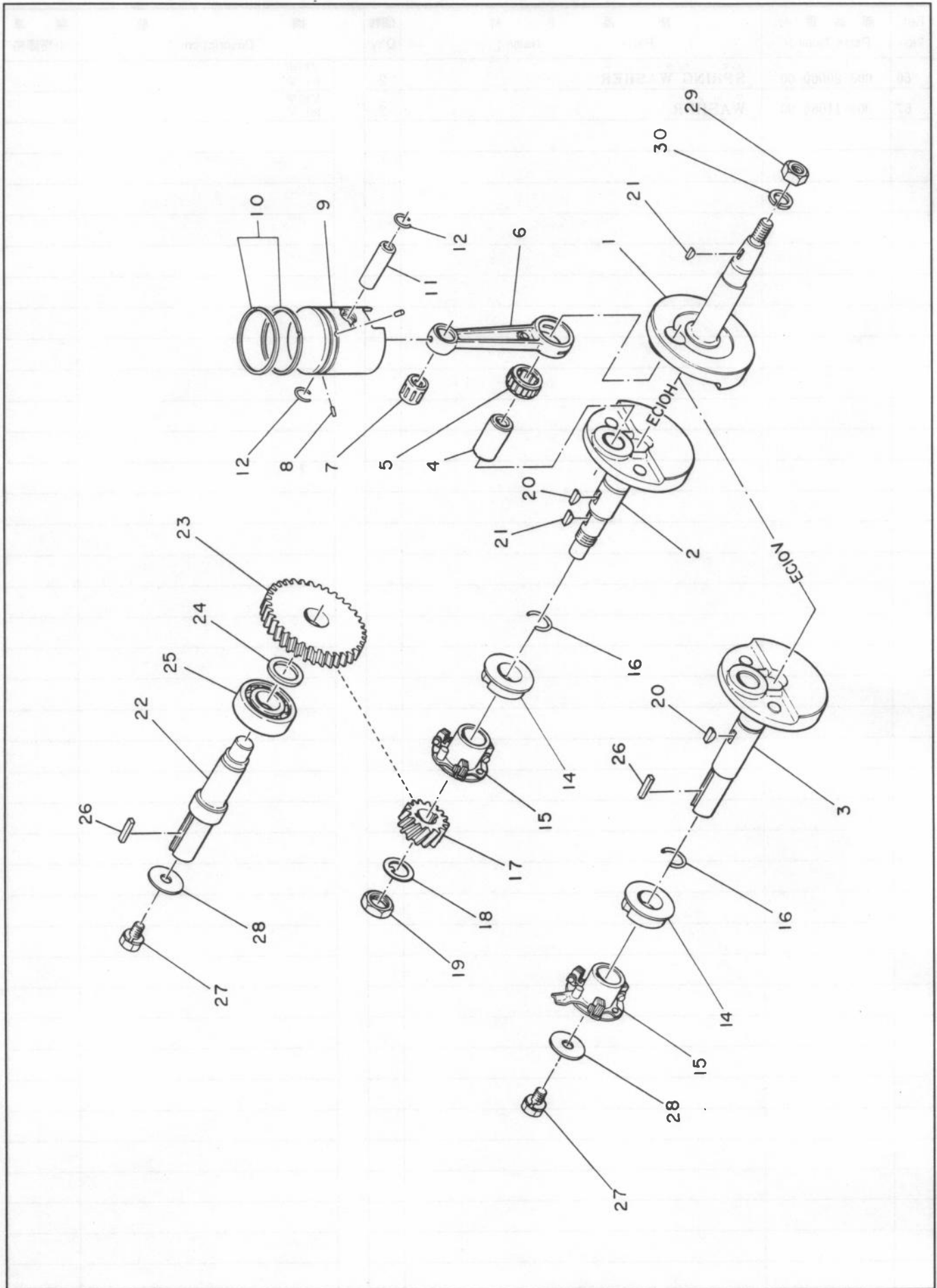

2. クランクシャフト,ピストン……CRANKSHAFT and PISTON

Ref. No.	部品番号 Parts Number	部品名称 Parts Name	個数 Q'ty	摘要 Description	標準 小売価格
* 1	106-20102-10	クランクシャフト アセンブリ CRANKSHAFT ASSY	1	H形用 for H 2,4~6を含む Incl.2,4~6	
* 1	106-20201-10	クランクシャフト アセンブリ CRANKSHAFT ASSY	1	V形用 for V 3~6を含む Incl.3~6	
7	061-01200-10	ニードルベアリング NEEDLE BEARING	1		
* 9	106-23401-11	ピストン コンプリート PISTON COMPL.	1	S.T.D. 8を含む Incl.8	
* 9	106-23401-01	ピストン コンプリート PISTON COMPL.	1	S.T.D. 8を含む Incl.8	
9	106-23402-01	ピストン コンプリート PISTON COMPL.	1	オーバーサイズ OVER SIZE 0.25MM	
9	106-23403-01	ピストン コンプリート PISTON COMPL.	1	オーバーサイズ OVER SIZE 0.50MM	
10	106-23501-07	ピストンリング セット PISTON RING SET	1	S.T.D.	
10	106-23502-07	ピストンリング セット PISTON RING SET	1	オーバーサイズ OVER SIZE 0.25MM	
10	106-23503-07	ピストンリング セット PISTON RING SET	1	オーバーサイズ OVER SIZE 0.50MM	
11	106-23301-13	ピストンピン PISTON PIN	1		
11	106-23301-03	ピストンピン PISTON PIN	1		
12	056-51200-10	クリップ CLIP	2		
14	106-41903-03	ガバナー スリーブ GOVERNOR SLEEVE	1		
14	106-41901-13	ガバナー スリーブ GOVERNOR SLEEVE	1		
15	106-41701-01	ガバナー プレート コンプリート GOVERNOR PLATE COMPL.	1	V形用 for V	
15	106-41702-01	ガバナー プレート コンプリート GOVERNOR PLATE COMPL.	1	H形用 for H	
16	056-52000-20	クリップ CLIP	1	V形用 for V	
16	056-52000-20	クリップ CLIP	2	H形用 for H	
17	105-82201-03	リダクション ピニオン REDUCTION PINION	1	H形用 for H	
18	020-51600-10	ロック ワッシャー LOCK WASHER	1	H形用 for H	
19	002-23160-00	ロック ナット LOCK NUT	1	H形用 for H	
20	032-30400-10	ウッドラフ キー WOODRUFF KEY	1		
21	005-32042-01	ウッドラフ キー WOODRUFF KEY	2	H形用 for H	
21	032-30400-20	ウッドラフ キー WOODRUFF KEY	2	H形用 for H	
21	005-32042-01	ウッドラフ キー WOODRUFF KEY	1	V形用 for V	
* 22	106-81103-01	ドライブシャフト コンプリート DRIVING SHAFT COMPL.	1	H形用 for H 23~25を含む Incl.23~25	
* 22	105-81101-01	ドライブシャフト コンプリート DRIVING SHAFT COMPL.	1	H形用 for H 23~25を含む Incl.23~25	
23	106-82102-03	リダクションギア REDUCTION GEAR	1	H形用 for H	
23	105-82101-03	リダクションギア REDUCTION GEAR	1	H形用 for H	
24	023-02000-10	スペーサ SPACER	1	H形用 for H	
25	060-02000-20	ボールベアリング BALL BEARING	1	H形用 for H	
26	005-30052-51	キー KEY	1		
26	032-00500-30	キー KEY	1		
27	001-10081-60	ボルト アンド ワッシャー アセンブリ BOLT AND WASHER ASSY	1		
28	020-00800-30	ワッシャー WASHER	1		
29	017-01000-10	ナット NUT	1		
30	003-20100-00	スプリング ワッシャー SPRING WASHER	1		

3. ガバナ……GOVERNOR

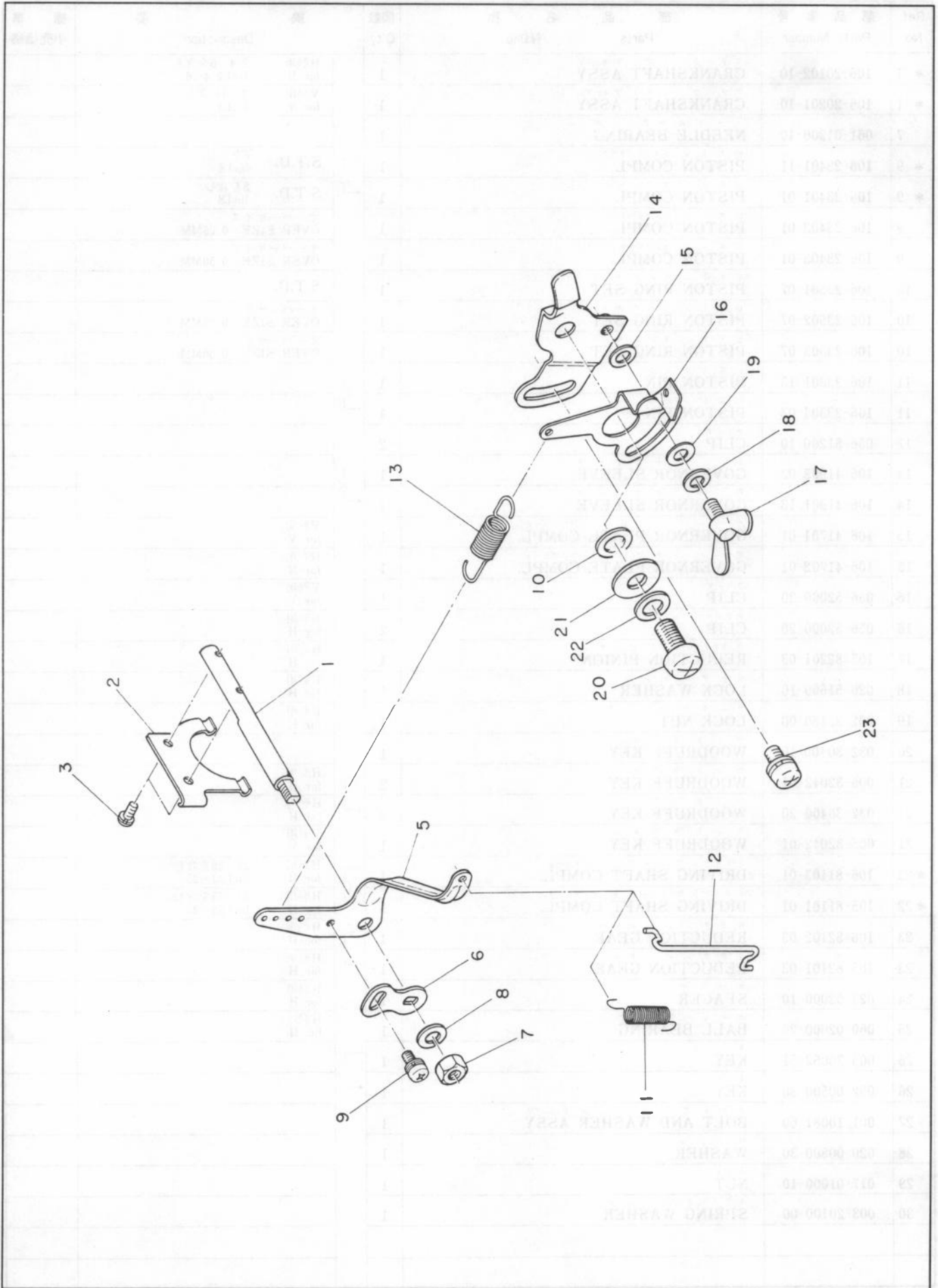





4. ブロアハウジング, マフラ……BLOWER HOUSING and MUFFLER

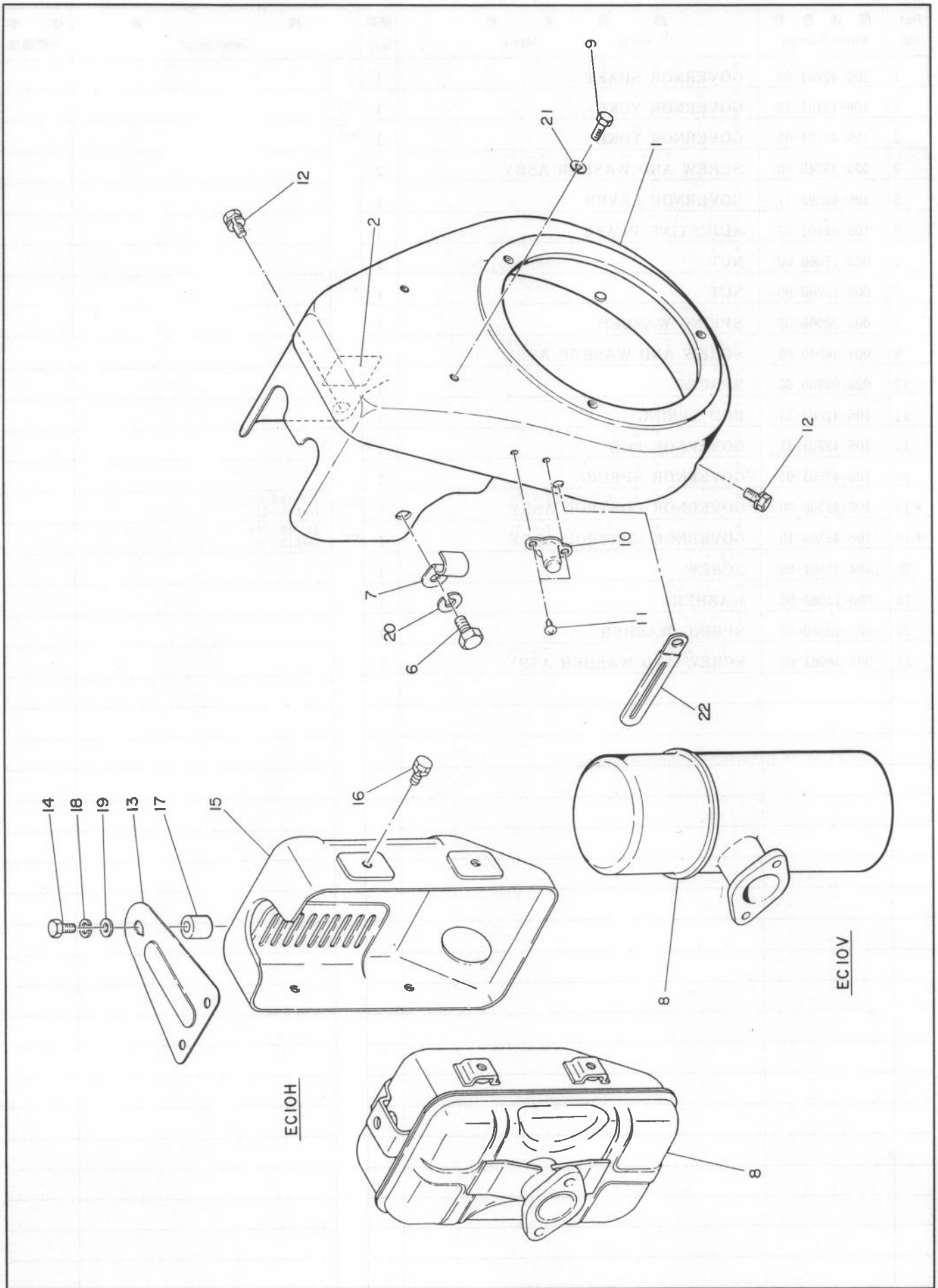

4. プロアハウジング, マフラ……BLOWER HOUSING and MUFFLER

Ref. No.	部品番号 Parts Number	部品名称 Parts Name	個数 Q'ty	摘要 Description	標準 小売価格
* 1	106-51401-31	プロアハウジング コンプリート BLOWER HOUSING COMPL.	1	H形用 for H 2を含む Incl.2 国内用 for domestic	
* 1	106-51401-21	プロアハウジング コンプリート BLOWER HOUSING COMPL.	1	H形用 for H 2を含む Incl.2 国内用 for domestic	
* 1	106-51405-01	プロアハウジング コンプリート BLOWER HOUSING COMPL.	1	H形用 for H 2を含む Incl.2 電子点火マグネット用 for solid state type	
* 1	106-51406-01	プロアハウジング コンプリート BLOWER HOUSING COMPL.	1	H形用 for H 2を含む Incl.2 輸出用 for export	
* 1	106-51301-31	プロアハウジング コンプリート BLOWER HOUSING COMPL.	1	V形用 for V 2を含む Incl.2 国内用 for domestic	
* 1	106-51301-21	プロアハウジング コンプリート BLOWER HOUSING COMPL.	1	V形用 for V 2を含む Incl.2 国内用 for domestic	
* 1	106-51305-01	プロアハウジング コンプリート BLOWER HOUSING COMPL.	1	V形用 for V 2を含む Incl.2 電子点火マグネット用 for solid state type	
* 1	106-51306-01	プロアハウジング コンプリート BLOWER HOUSING COMPL.	1	V形用 for V 2を含む Incl.2 輸出用 for export	
* 1	106-51404-21	プロアハウジング コンプリート BLOWER HOUSING COMPL.	1	H形用 for H 輸出用 for export	
* 1	106-51404-11	プロアハウジング コンプリート BLOWER HOUSING COMPL.	1	H形用 for H 輸出用 for export	
* 1	106-51302-21	プロアハウジング コンプリート BLOWER HOUSING COMPL.	1	V形用 for V 輸出用 for export	
* 1	106-51302-11	プロアハウジング コンプリート BLOWER HOUSING COMPL.	1	V形用 for V 輸出用 for export	
2	106-91804-13	ラベル エンジン ネーム LABEL (engine name)	1	H形用 for H 国内用 for domestic	
2	106-91804-03	ラベル エンジン ネーム LABEL (engine name)	1	H形用 for H 国内用 for domestic	
2	106-91803-13	ラベル エンジン ネーム LABEL (engine name)	1	V形用 for V 国内用 for domestic	
2	106-91803-03	ラベル エンジン ネーム LABEL (engine name)	1	V形用 for V 国内用 for domestic	
2	106-91814-13	ラベル エンジン ネーム LABEL (engine name)	1	H形用 for H 輸出用 for export	
2	106-91814-03	ラベル エンジン ネーム LABEL (engine name)	1	H形用 for H 輸出用 for export	
2	106-91813-23	ラベル エンジン ネーム LABEL (engine name)	1	V形用 for V 輸出用 for export	
2	106-91813-13	ラベル エンジン ネーム LABEL (engine name)	1	V形用 for V 輸出用 for export	
8	106-30116-31	マフラ コンプリート MUFFLER COMPL.	1	H形用 for H	
8	106-30110-21	マフラ コンプリート MUFFLER COMPL.	1	H形用 for H	
8	106-30110-21	マフラ コンプリート MUFFLER COMPL.	1	V形用 for V	
9	001-66061-20	ボルト BOLT	2		
10	066-20000-11	ストップ ボタン STOP BUTTON	1		
11	015-00400-10	タッピング スクリュー TAPPING SCREW	2		
11	004-35040-80	スクリュー アンド ワッシャー アセンブリ SCREW AND WASHER ASSY	2		
12	001-10061-20	ボルト アンド ワッシャー アセンブリ BOLT AND WASHER ASSY	5		
13	106-35601-31	ブラケット マフラ BRACKET (muffler)	1	H形用 for H	
14	001-66083-80	ボルト BOLT	1	H形用 for H	
15	106-34251-21	マフラ カバー コンプリート MUFFLER COVER COMPL.	1	H形用 for H	
15	106-34251-11	マフラ カバー コンプリート MUFFLER COVER COMPL.	1	H形用 for H	
16	001-16061-00	ボルト アンド ワッシャー アセンブリ BOLT AND WASHER ASSY	4	H形用 for H	
17	023-00900-30	スペーサ SPACER	1	H形用 for H	
18	003-20080-00	スプリング ワッシャー SPRING WASHER	1	H形用 for H	
19	003-11080-00	ワッシャー WASHER	1	H形用 for H	
20	003-20080-00	スプリング ワッシャー SPRING WASHER	1		
21	003-20060-00	スプリング ワッシャー SPRING WASHER	2		
22	150-75201-03	クランプ CLAMP	1	電子点火マグネット用 for solid state type	

5. フューエルタンク……FUEL TANK

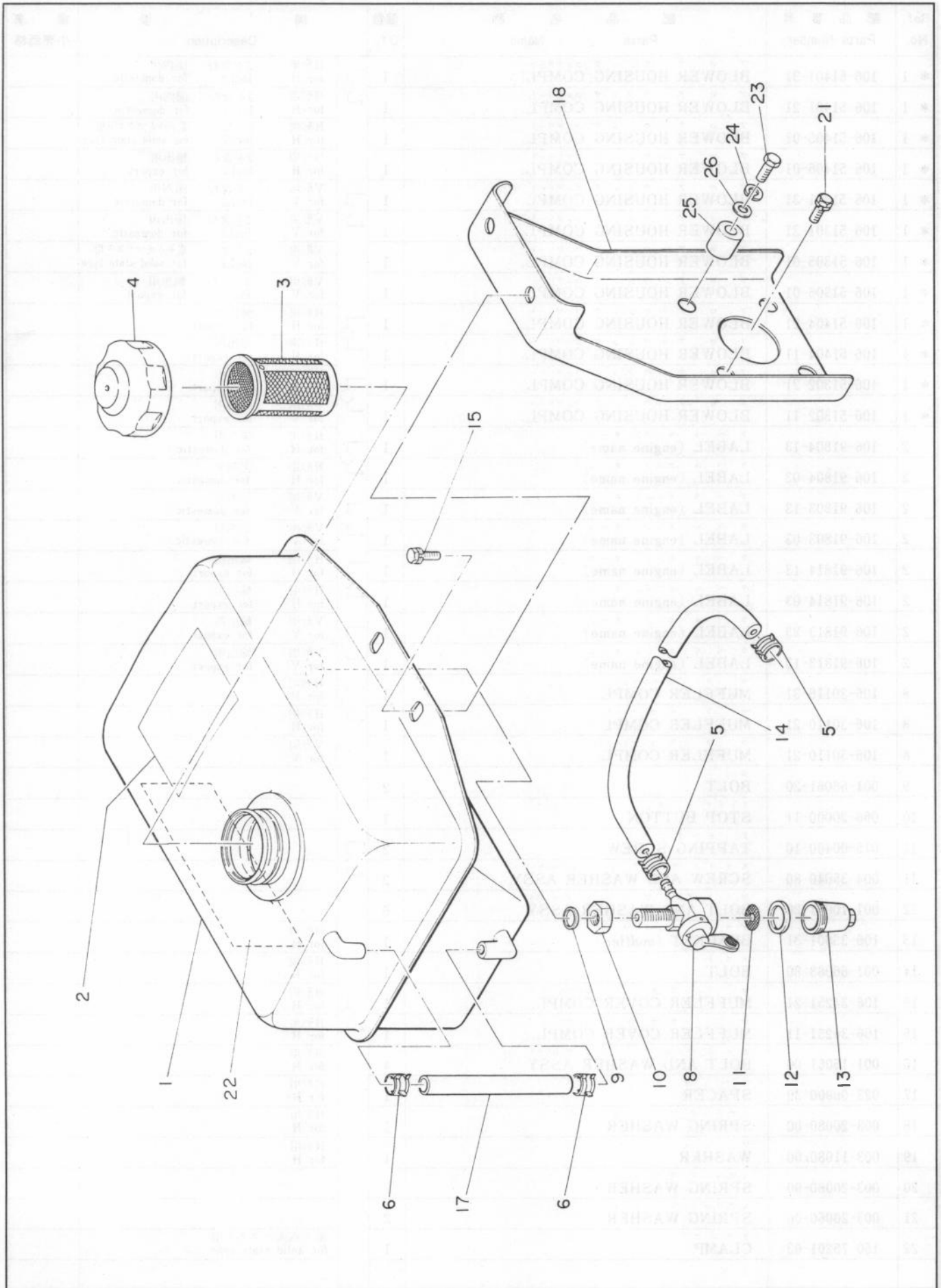



6. キャブレタ, エアクリーナ……CARBURETOR and AIR CLEANER

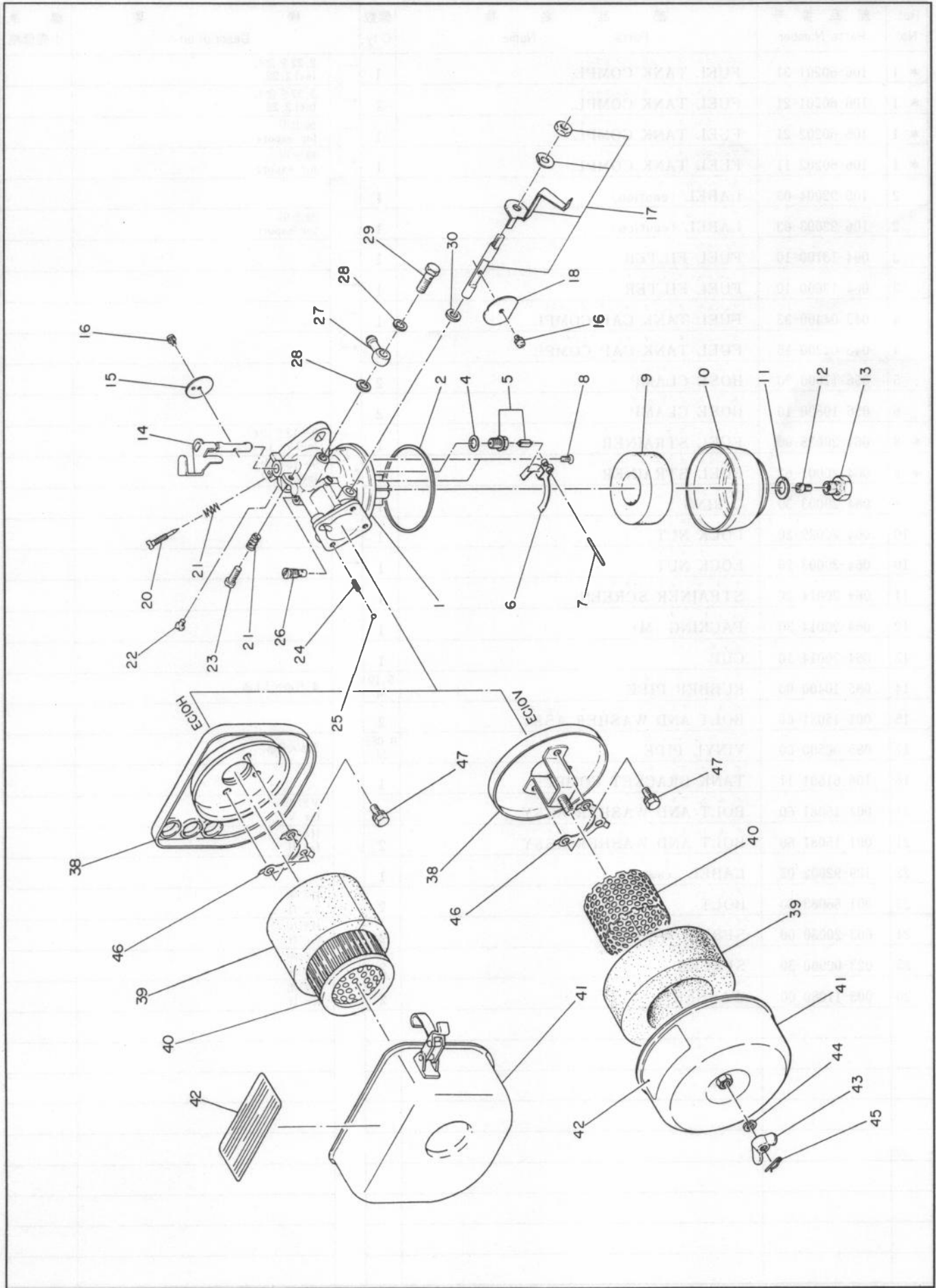

6. キャブレータ, エアクリーナ……CARBURETOR and AIR CLEANER

Ref. No.	部品番号 Parts Number	部品名称 Parts Name	個数 Q'ty	摘要 Description	標準 小売価格
* 1	106-62501-50	キャブレータ アセンブリ CARBURETOR ASSY	1	2~30を含む Incl.2~30	
* 1	106-62501-40	キャブレータ アセンブリ CARBURETOR ASSY	1	2~30を含む Incl.2~30	
2	106-62547-08	パッキング フロートチャンバ PACKING (float chamber)	1		
4	106-62381-08	パッキング PACKING	1		
5	128-62500-08	ニードルバルブ NEEDLE VALVE (1.5DIA)	1		
6	106-62511-08	フロートアーム FLOAT ARM	1		
7	106-62516-08	ピン フロート PIN (float)	1		
8	130-62358-08	スクリュ SCREW	2		
9	106-62508-08	フロート FLOAT	1		
10	106-62389-08	フロートチャンバ FLOAT CHAMBER	1		
11	206-62431-08	パッキング メインジェット PACKING (main jet)	1		
12	207-62403-08	リバースメインジェット REVERSE MAIN JET	1		
13	206-62350-08	ガイドホルダ GUIDE HOLDER	1		
14	106-62534-08	シャフト アセンブリ スロットル SHAFT ASSY (throttle)	1		
15	106-62538-08	スロットルバルブ THROTTLE VALVE	1		
16	209-62351-08	スクリュ アンドワッシャ SCREW AND WASHER	2		
17	106-62524-28	シャフト アセンブリ チョーク SHAFT ASSY (choke)	1		
17	106-62524-08	シャフト アセンブリ チョーク SHAFT ASSY (choke)	1		
18	106-62554-08	チョークバルブ CHOKE VALVE	1		
20	106-62436-08	パイロットスクリュ PILOT SCREW	1		
21	206-62446-08	スプリング SPRING	2		
22	106-62357-08	ガイドスクリュ GUIDE SCREW	1		
23	106-62358-08	スクリュ SCREW	1		
24	209-62446-08	チョークスプリング CHOKE SPRING	1		
25	209-62353-08	スチールボール STEEL BALL	1		
26	207-62420-08	パイロットジェット PILOT JET	1		
27	052-10601-00	バンジョ BANJO	1		
27	052-10600-52	バンジョ BANJO	1		
28	207-62345-08	ワッシャ バンジョ WASHER (banjo)	2		
29	209-62335-08	バンジョボルト BANJO BOLT	1		
30	106-62392-18	シール SEAL	1		
30	106-62392-08	シール SEAL	1		
* 38	106-32717-20	エアクリーナ アセンブリ AIR CLEANER ASSY	1	H形用 for H 41~42を含む Incl.41~42	
* 38	106-32601-00	エアクリーナ アセンブリ AIR CLEANER ASSY	1	H形用 for H 41~42を含む Incl.41~42	
* 38	106-32601-00	エアクリーナ アセンブリ AIR CLEANER ASSY	1	V形用 for V 41~45を含む Incl.41~45	
* 39	106-32704-07	エレメントセット ELEMENT SET	1	H形用 for H 40を含む Incl.40	
* 39	106-32601-07	エレメントセット ELEMENT SET	1	V形用 for V 40を含む Incl.40	
42	106-32738-08	ラベル コーション LABEL (caution)	1	H形用 for H	
42	106-32736-08	ラベル コーション LABEL (caution)		H形用 for H	
42	107-32733-08	ラベル コーション LABEL (caution)		V形用 for V	

6. キャブレター, エアクリーナ……CARBURETOR and AIR CLEANER

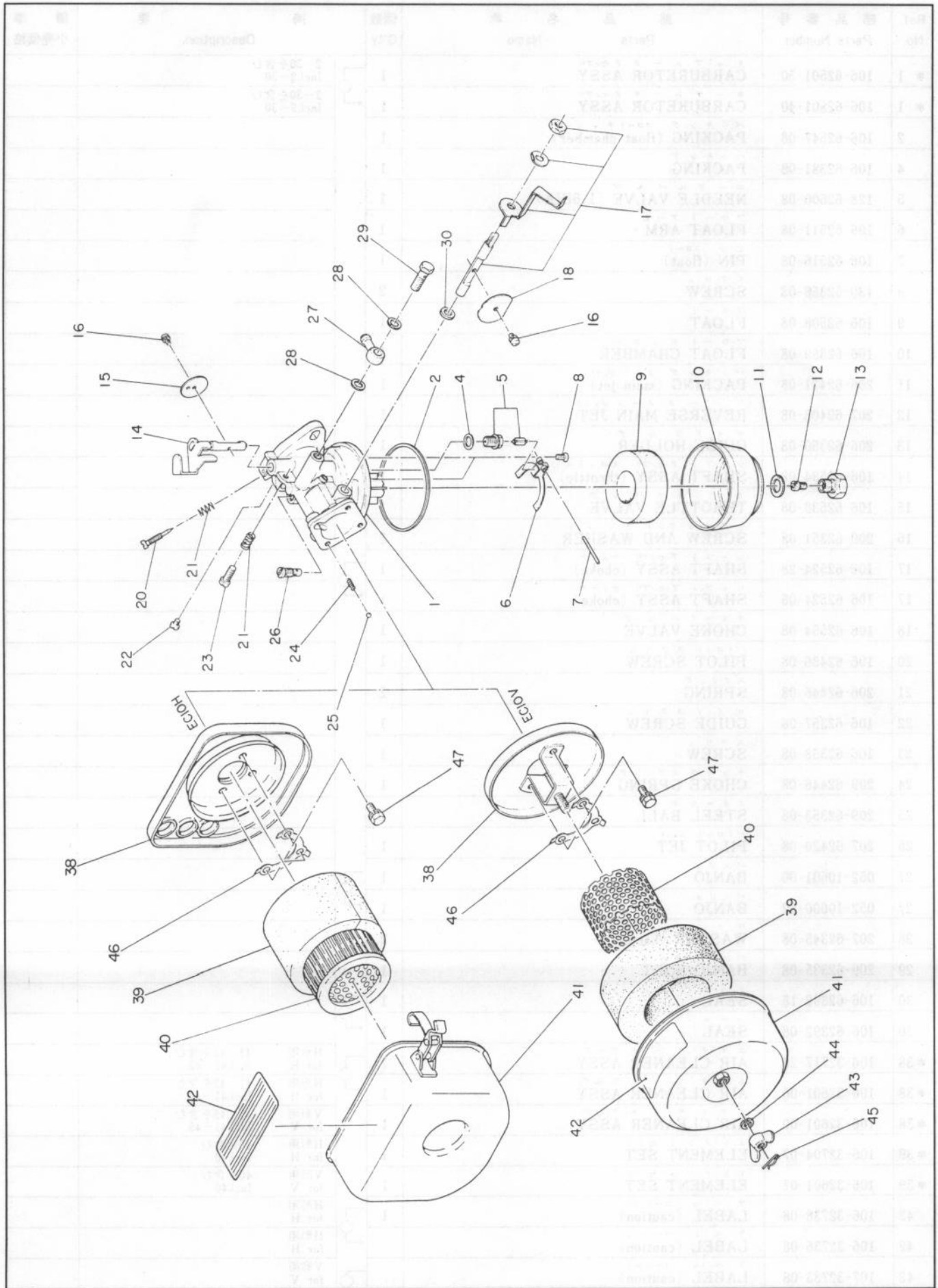





7. マグネット(I)(電子点火式).....MAGNETO(I)(SOLID STATE TYPE)

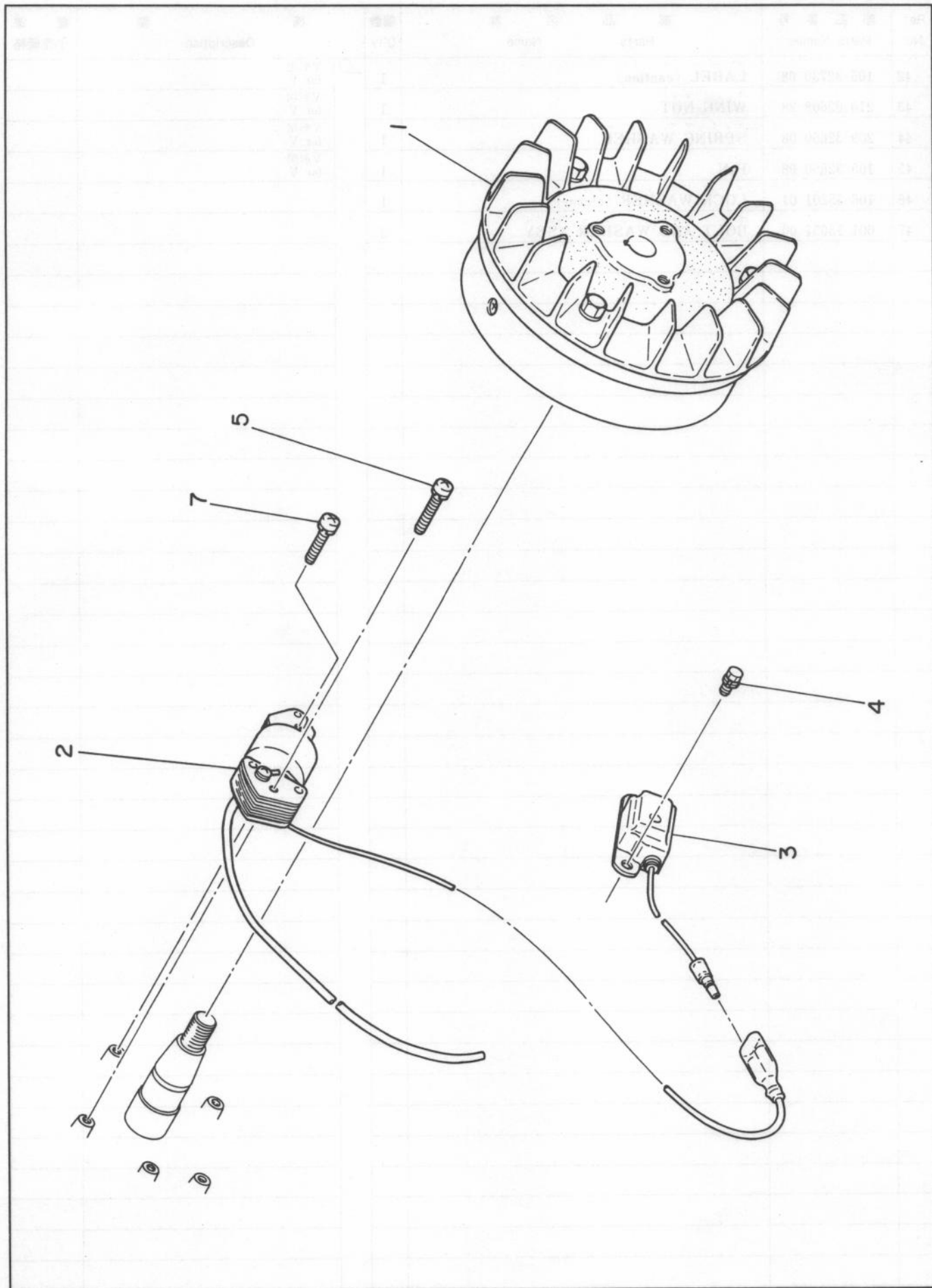



7. マグネット(2)(接点式)……MAGNETO(2)(POINT TYPE)

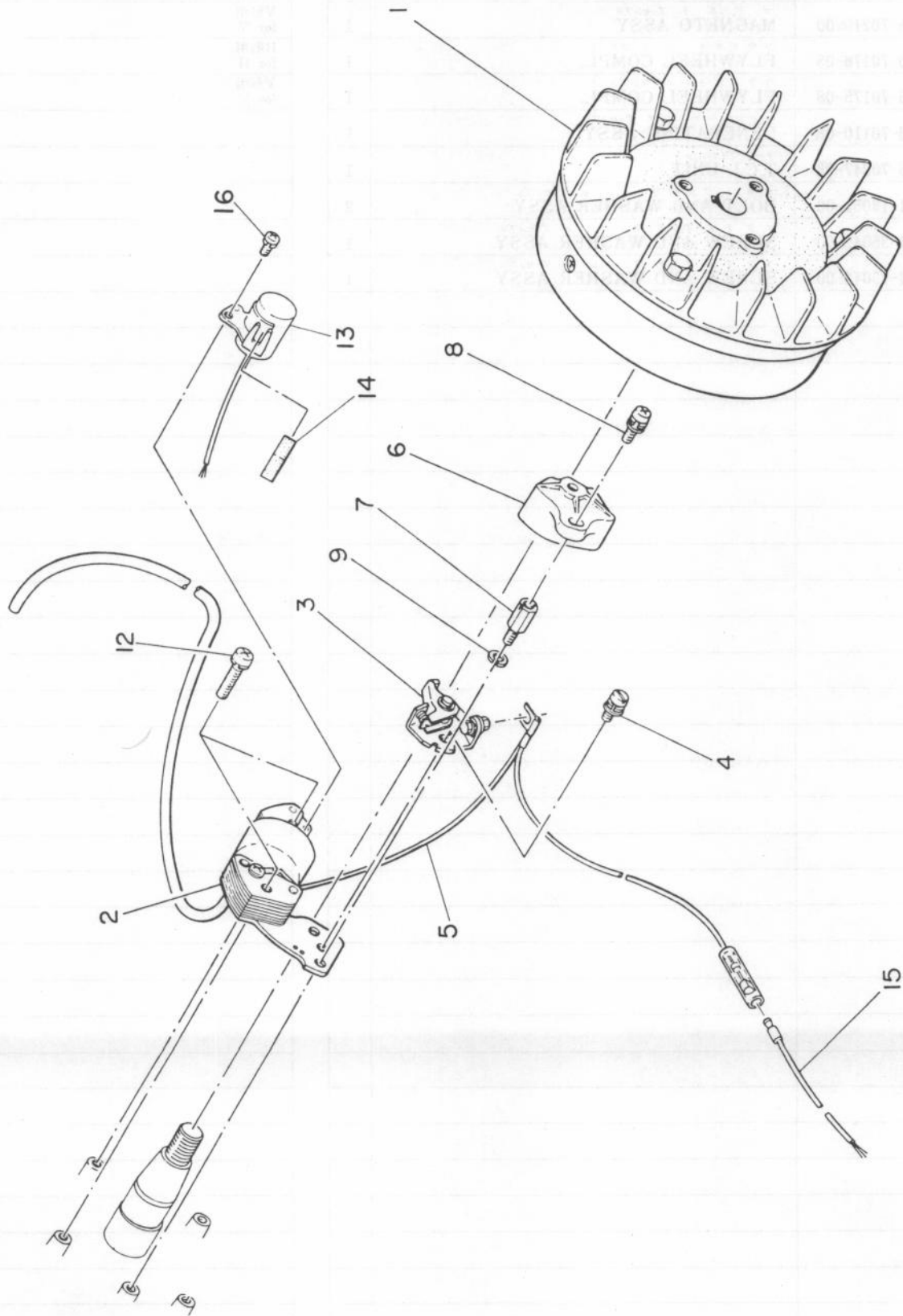



8. リコイルスタータ……RECOIL STARTER

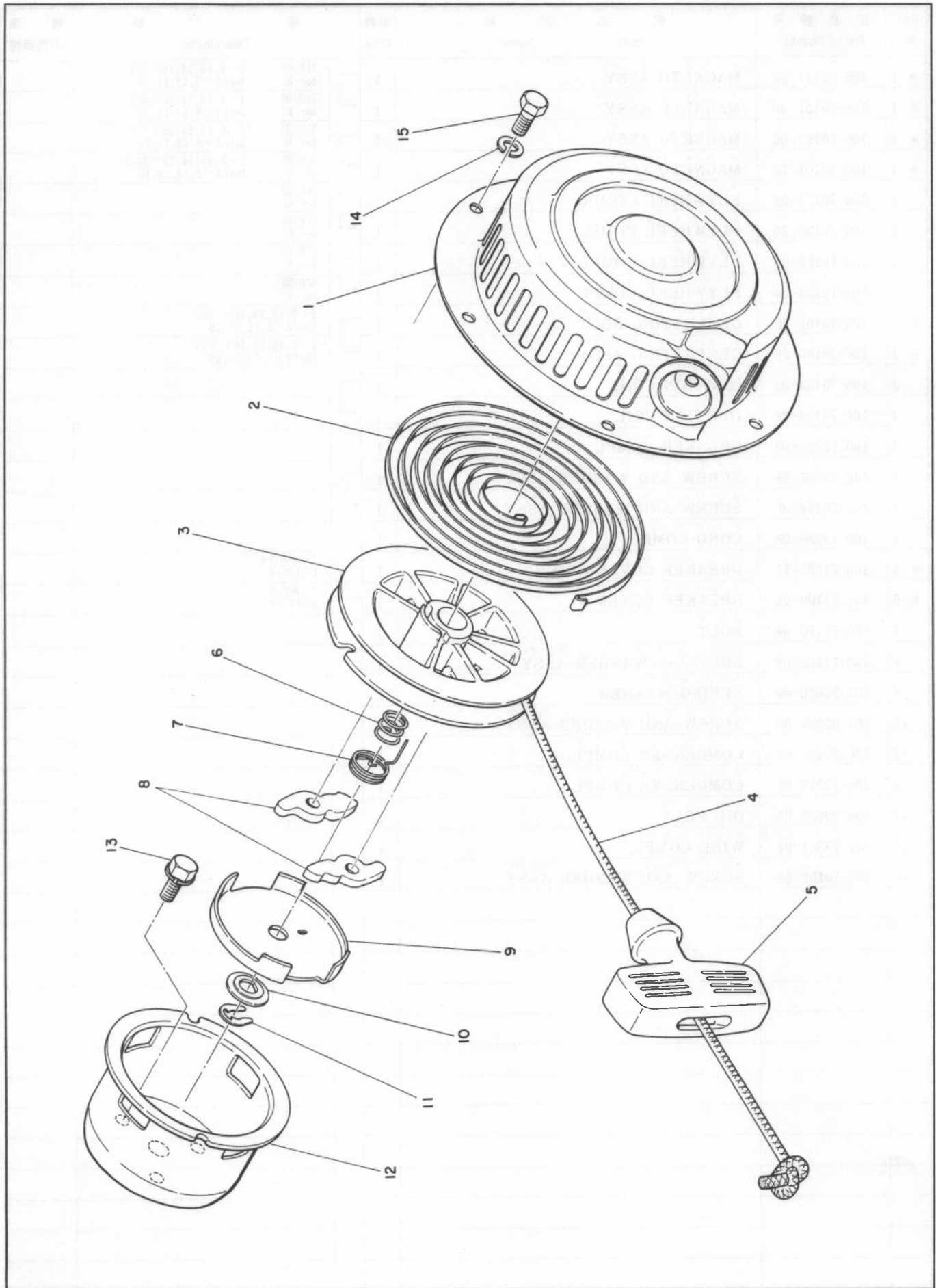









10. 特 装 品……OPTIONAL EQUIPMENTS

2. 特 装 品……ACCESSORIES

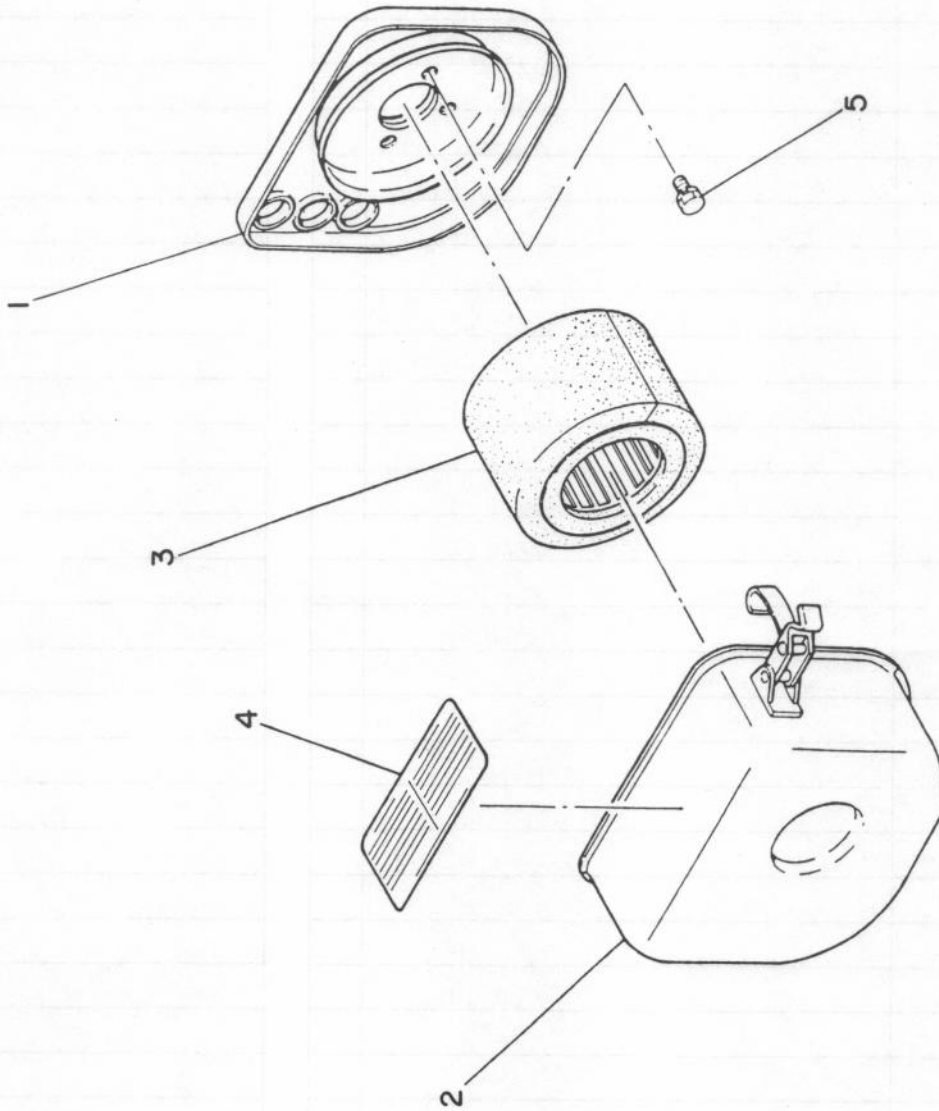
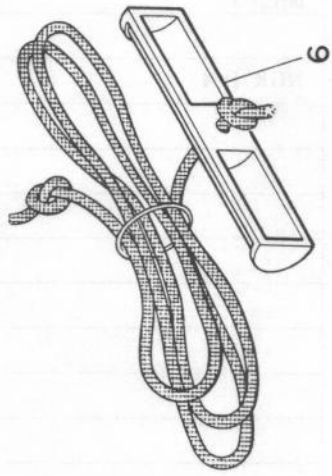







# 富士重工業株式会社

産業機器事業本部

サービス部

部品営業G

〒330 埼玉県大宮市宮原町1-9

TEL 048-652-5576

FAX 048-652-5590

## FUJI HEAVY INDUSTRIES LTD.

Industrial Products Div.

Overseas Sales Dept.

7-2, 1-Chome, Nishi-Shinjuku, Shinjuku-ku, Tokyo 160 Japan

TEL:(Tokyo 03) 3347-2414~6

TELEX:232-2401 FUJI J

CABLE ADDRESS:FUJIHEAVY TOKYO

FACSIMILE:03-3347-2418

FEBRUARY 1993

printed in japan

FE0501002